

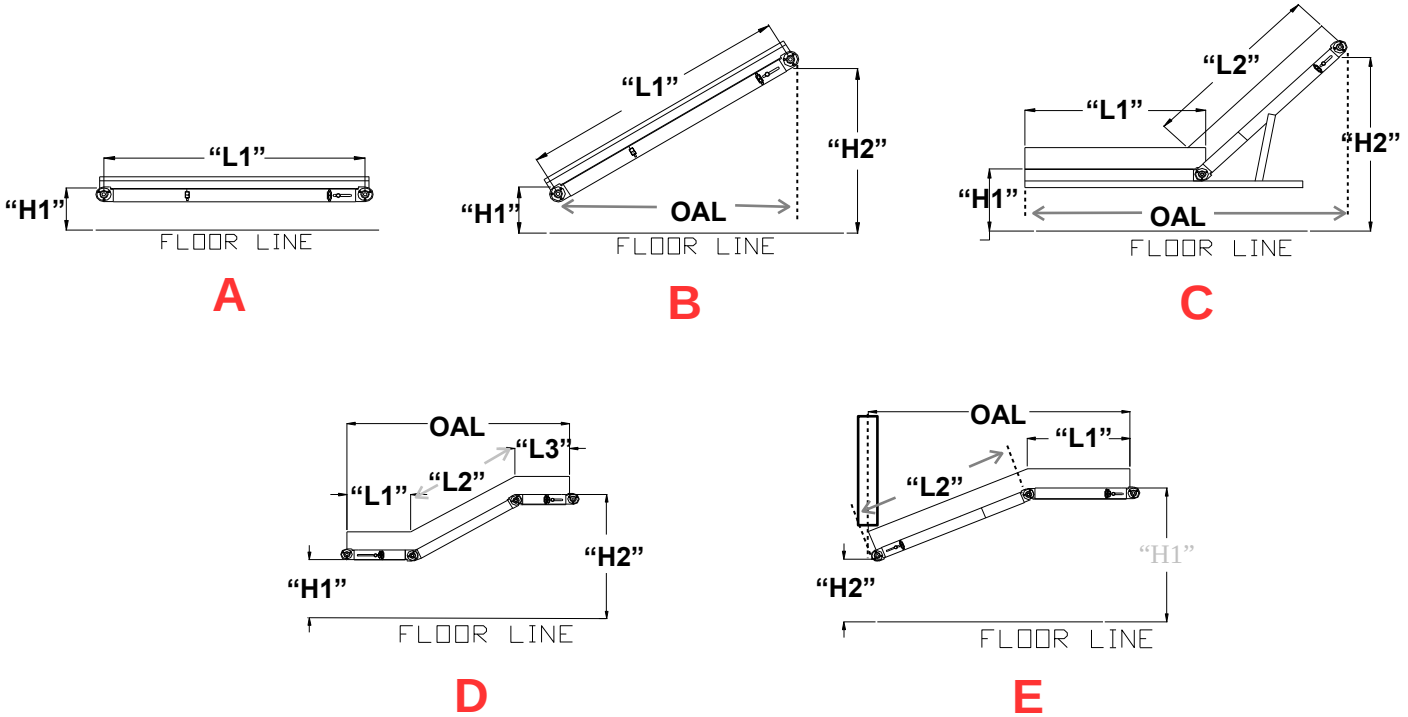

# REQUEST FOR QUOTE / REQUISICION DE COTIZACION

## CONVEYOR / TRANSPORTADOR

### Quote Information / Información para la cotización



### Conveyor / Transportador

Style / Tipo

Frame material / Material del marco

Max Load / Carga Máxima

Length / Largo L1:  Mts. L2:  Mts. L3:  Mts. OAL:  Mts.

Effective Belt width / Ancho efectivo de Banda  Cm.

Height / Altura H1:  Cm. H2:  Cm.

Part temperature / Temperatura de la pieza  °C.

Casters / Ruedas

(All casters have full brake / Todas las ruedas tienen freno total).



# REQUEST FOR QUOTE / REQUISICION DE COTIZACION

## CONVEYOR / TRANSPORTADOR

### Motor information / Información del motor

Motor position / Posición del motor

Supply Voltage / Tensión de alimentación

Phase / Fases

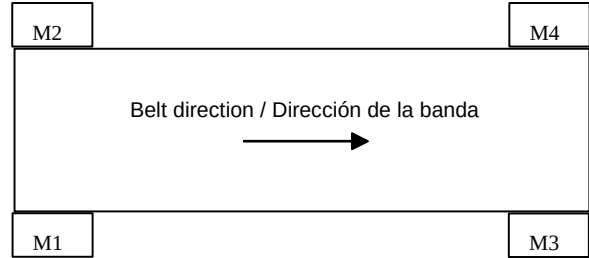

Belt speed / Velocidad de banda

Variable speed / Velocidad variable

### Belt information / Información de banda

Belt material / Material de banda

Belt surface / Superficie de banda

Belt color / Color de banda

Cleats / Empujadores

Cleats spacing / Separación de Empujadores   mm.

### Side rails information / Información de guías

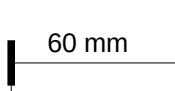

**A**

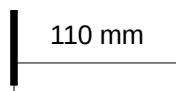

**B**

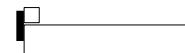

**C**

Side rail style / Tipo de riel guía

### Control information / Información de control

Control location / Ubicación del gabinete

- Photo-eye at end / Fococelda al final
- Photo-eye at the beginning / Fococelda al principio
- Photo-eye at the middle / Fococelda central
- Robot interface / Interfaz para robot

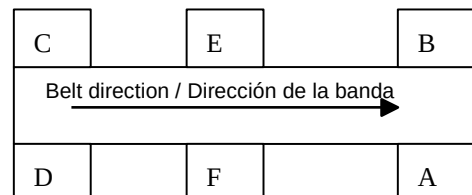



# REQUEST FOR QUOTE / REQUISICION DE COTIZACION

## CONVEYOR / TRANSPORTADOR

### Hopper information / Información de tolva

Hopper style / Tipo de tolva

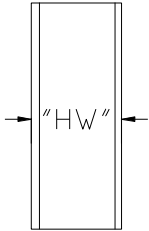

Hopperless / Sin tolva

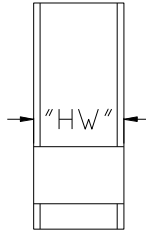

Straight sides / Recta

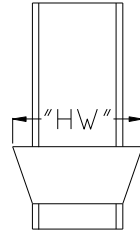

Flared sides / Acampanada

Desired angle / Angulo requerido  °

Hopper height / Altura de tolva "H"  Cm.

Hopper capacity / Capacidad de tolva  Lts.

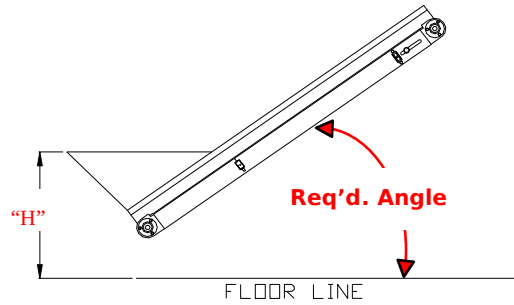

### Additional comments / Comentarios adicionales